

**GARANTIE**  
TEMPUR ERGO™ SMART Powered by Sleeptracker-AI®

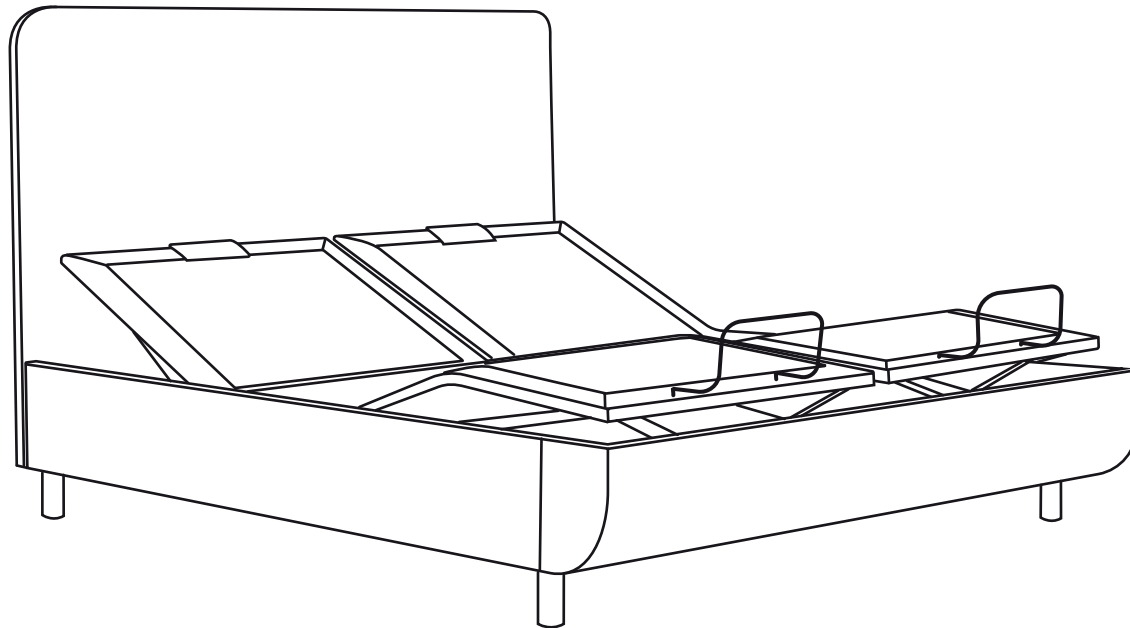

## INHALTSVERZEICHNIS

GARANTIE – ALLGEMEINE BEDINGUNGEN .....	3
WER BIETET DIE TEMPUR ERGO™ SMART POWERED BY SLEEPTRACKER-AI®-GARANTIE AN?.....	3
WAS DECKT DIE GARANTIE AB? .....	3
DAUER DER GARANTIE.....	3
AUSSCHLÜSSE .....	7
GRENZWERTE FÜR ARBEITSGEWICHT .....	8
WIE KÖNNEN SIE BEI TEMPUR ERGO™ SMART POWERED BY SLEEPTRACKER-AI® IHREN ANSPRUCH GELTEND MACHEN?.....	8
HAFTUNG IHNEN GEGENÜBER .....	9
IHRE GESETZLICHEN RECHTE.....	9
KONFORMITÄTSERKLÄRUNG .....	10

## **TEMPUR ERGO™ SMART POWERED BY SLEEPTRACKER-AI® GARANTIE – ALLGEMEINE BEDINGUNGEN**

Dieses Dokument enthält die Bedingungen und Ausschlüsse der TEMPUR ERGO™ SMART Powered by Sleeptracker-AI® Garantie für TEMPUR ERGO™ SMART Powered by Sleeptracker-AI® Produkte, die an Verbraucher weltweit (mit Ausnahme der USA und Kanada) verkauft werden.

Die TEMPUR ERGO™ SMART Powered by Sleeptracker-AI® Garantie gilt für Produkte, die von Verbrauchern überall auf der Welt von TEMPUR® oder einem autorisierten Händler für den persönlichen Gebrauch und nicht im Rahmen einer geschäftlichen, gewerblichen oder beruflichen Tätigkeit erworben wurden.

### **WER BIETET DIE TEMPUR ERGO™ SMART POWERED BY SLEEPTRACKER-AI®-GARANTIE AN?**

Der Hersteller des TEMPUR ERGO™ SMART Powered by Sleeptracker-AI® ist Bed Factory Sweden OÜ, ein in Estland unter der Firmenregisternummer 11133916 eingetragenes Unternehmen.

Geschäftssitz: Riia mnt 66, 71009 Viljandi, Estland Bed Factory Sweden OÜ (der Hersteller) ist eine Tochtergesellschaft von TEMPUR-Sealy International, Inc.

### **WAS DECKT DIE GARANTIE AB?**

Wir garantieren, dass alle neuen und originalen TEMPUR ERGO™ SMART Powered by Sleeptracker-AI® Produkte frei von Materialfehlern sind, die auf fehlerhafte Verarbeitung oder fehlerhafte Materialien zurückzuführen sind, und zwar für die

geltende Garantiezeit (siehe Abschnitt - Garantiezeit), es sei denn, das Produkt ist ausdrücklich ausgeschlossen oder es gilt ein Ausschluss (siehe Abschnitt - Ausschlüsse).

### **DAUER DER GARANTIE**

Die TEMPUR ERGO™ SMART Powered by Sleeptracker-AI® Garantie gilt für die in der nachstehenden Tabelle aufgeführten Zeiträume, beginnend mit dem Kaufdatum (außer wenn es sich bei dem Produkt um ein Vorführmodell handelt; in diesem Fall beginnt die Garantie ab dem Herstellungsdatum).

- TEMPUR ARC™ Außenrahmen und Kopfteil - 10 Jahre beschränkte Garantie
- TEMPUR ERGO™ SMART verstellbarer Lattenrost - 10 Jahre beschränkte Garantie
- Sleeptracker-AI® Monitor - 3 Jahre beschränkte Garantie

Produktteile	Produktgarantie	Was deckt die Garantie ab?
<b>TEMPUR ARC™ Bettgestelle, Außenrahmen und Kopfen</b>	10 Jahre	<p>Materialmängel aufgrund von Verarbeitungs- oder Materialfehlern.</p> <p>Während dieser Zeit werden wir das defekte Produkt nach eigenem Ermessen entweder reparieren oder kostenlos ersetzen.</p> <p>Wir erstatten die angemessenen Versandkosten für die Rücksendung eines defekten Produkts zur Reparatur oder zum Austausch, sofern der Anspruch gemäß den Bedingungen dieser Garantie gültig ist und das Produkt von einer Adresse innerhalb desselben Landes zurückgesendet wird, in dem das Produkt gekauft wurde. Das reparierte oder ausgetauschte Produkt wird kostenlos an eine Adresse in dem Land geliefert, in dem das Produkt gekauft wurde; in allen anderen Fällen sind die mit der Reparatur oder dem Austausch verbundenen Lieferkosten vom Käufer zu tragen. Im Falle eines Austauschs werden wir uns bemühen, ein Ersatzprodukt aus der gleichen Serie zu liefern. Wenn die Produktlinie jedoch eingestellt wurde oder das Produkt aus anderen Gründen nicht mehr erhältlich ist, behalten wir uns das Recht vor, ein Ersatzprodukt zu liefern, das nach unserem alleinigen Ermessen dem defekten Produkt ähnlich ist.</p>
<b>TEMPUR ERGO™ SMART verstellbare Basis</b>	2 Jahre	<p>Materialmängel aufgrund von Verarbeitungs- oder Materialfehlern. Während dieses Zeitraums reparieren oder ersetzen wir nach unserem alleinigen Ermessen alle garantierten Teile, die wir für defekt halten, ohne Kosten für den ursprünglichen Käufer. Dies schließt alle vorab genehmigten Arbeits- und Transportkosten ein, die bei der Reparatur oder dem Austausch eines als defekt erkannten Teils anfallen. Diese Garantie gilt nicht für Bodenmodelle.</p>

Produktteile	Produktgarantie	Was deckt die Garantie ab?
<b>Elektrische und mechanische Produktteile</b>	5 Jahre	<p><b>Garantie für Teile</b> 3 bis 5 Jahre nach dem ursprünglichen Kaufdatum ersetzen wir jedes Teil der verstellbaren Basis, das von uns als defekt befunden wird, für den ursprünglichen Käufer. Unsere Haftung beschränkt sich NUR auf den Ersatz des/der defekten elektrischen/mechanischen Teils/Teile, wobei der Käufer für alle Service-, Installations- und Transportkosten des/der besagten Teils/Teile verantwortlich ist. Diese Garantie gilt nicht für Bodenmodelle.</p> <p><b>Beschränkte Garantie</b> Ungeachtet der obigen Ausführungen gewähren wir eine 10-jährige Garantie ab dem ursprünglichen Kaufdatum auf mechanische Basisteile, die sich als defekt erweisen, und zwar auf begrenzter Basis für alle Verarbeitungs- oder Materialfehler in solchen mechanischen Basisteilen.</p>
<b>Mechanische Basisteile</b>	10 Jahre	<p>Im Rahmen dieser 10-Jahres-Garantie sind insbesondere die Abdeckung, die Hubmotoren, die Massagemotoren, die Steuereinheit, die Fernbedienungen, das Netzteil und alle Netzkabel ausgeschlossen. Der Käufer zahlt 20 % des aktuellen Listenpreises des Ersatzteils (die aktuelle Preisliste finden Sie auf <a href="http://tempur.com">tempur.com</a>) oder der gesamten verstellbaren Basis, wenn diese nach unserem alleinigen Ermessen als irreparabel angesehen wird, multipliziert mit der Anzahl der Jahre nach dem fünften Jahr ab dem ursprünglichen Kaufdatum. Unsere Haftung beschränkt sich NUR auf den Ersatz des defekten Teils/der defekten Teile, wobei der Käufer für alle Service-, Installations- und Frachtkosten für dieses Teil bzw. diese Teile verantwortlich ist. Diese Garantie gilt nicht für Bodenmodelle.</p>

Produktteile	Produktgarantie	Was deckt die Garantie ab?
<b>Sleeptracker-AI® Monitor</b>	3 Jahre	<p>Für den Sleeptracker-AI® Monitor gilt eine Garantie von 3 Jahren ab Kaufdatum durch den Erstkäufer auf Material- und Verarbeitungsfehler. Diese deckt die Funktionalität des Sleeptracker-AI® Monitors bei normalem, bestimmungsgemäßem Gebrauch ab, deckt aber keine Fehler oder Defekte ab, die durch unsachgemäßen oder unangemessenen Gebrauch oder Wartung oder durch zufällige Schäden entstanden sind.</p> <p>Während dieser Zeit reparieren oder ersetzen wir kostenlos jedes Teil des Sleeptracker-AI® Monitors, das sich als defekt herausstellt, einschließlich aller Transport- oder Inspektionskosten, die aufgrund des Defekts entstehen. Die Teile des Sleeptracker-AI® Monitors, die abgedeckt sind, sind die Sensoreinheit, die Prozesseinheit, die Kabel und der Stromadapter. Diese Garantie deckt keine Ansprüche im Zusammenhang mit der Nutzung der Sleeptracker App ab, die durch separate Nutzungsbedingungen geregelt werden, die in der App verfügbar sind.</p>

Die TEMPUR ERGO™ SMART Powered by Sleeptracker-AI® Garantie wird durch die Bereitstellung eines reparierten oder ausgetauschten Produkts nicht verlängert. Unter diesen Umständen gilt die

## AUSSCHLÜSSE

Die TEMPUR ERGO™ SMART Powered by Sleeptracker-AI®-Garantie gilt nicht für die Matratze. Bitte beachten Sie die separaten Garantiebedingungen unter [warranty.tempur.com](http://warranty.tempur.com)

Die TEMPUR ERGO™ SMART Powered by Sleeptracker-AI®-Garantie gilt nicht, wenn:

- das Produkt gebraucht, aus zweiter Hand oder von jemand anderem als einem autorisierten Händler oder direkt von TEMPUR® gekauft wurde.
- das Verfahren zur Geltendmachung eines Anspruchs im Rahmen der TEMPUR ERGO™ SMART Powered by Sleeptracker-AI® Garantie (wie unter der Überschrift „Wie können Sie einen Anspruch im Rahmen der TEMPUR ERGO™ SMART Powered by Sleeptracker-AI® geltend machen“ unten beschrieben) nicht korrekt befolgt wurde.
- das Produkt missbräuchlich verwendet oder zweckentfremdet wurde oder nicht mit der gebotenen Sorgfalt und/oder in Übereinstimmung mit den im Benutzerhandbuch beschriebenen Gebrauchs-, Reinigungs- und Wartungsanweisungen verwendet und/oder behandelt wurde.

TEMPUR ERGO™ SMART Powered by Sleeptracker-AI® Garantie für den verbleibenden Zeitraum ab dem ursprünglichen Kauf- bzw. Herstellungsdatum, je nach Fall.

- das Produkt vorsätzlich oder als Ergebnis durch Unachtsamkeit, Schnitte, Verbrennung, Überschwemmung oder eine andere unsachgemäße Verwendung durch den Eigentümer oder Dritte beschädigt wurde.
- das Produkt entgegen unseren Empfehlungen nass oder eingeweicht worden ist.
- das Produkt stark verschmutzt, verunreinigt und/oder anderweitig unhygienisch ist.
- das Produkt ohne unsere vorherige Genehmigung verändert oder repariert wurde, oder wenn Schäden durch Reparaturen oder Teile, die von einer nicht autorisierten Person ersetzt wurden, verursacht wurden.
- der Mangel auf normale Abnutzung zurückzuführen ist.
- das Produkt überlastet oder entgegen den empfohlenen Gewichtsbeschränkungen zweckentfremdet wurde.
- der Schaden durch unsachgemäße Behandlung der verstellbaren Basis (auch während des Transports), durch physischen

Missbrauch oder eine ungeeignete Stromquelle verursacht oder durch Nichtbeachtung des Benutzerhandbuchs und dieser Garantiebestimmungen beschädigt wurde.

- beschädigte Matratzen, Bettkabel, Elektrokabel oder Zubehör von Händlern geliefert wurden.

## **GRENZWERTE FÜR ARBEITSGEWICHT**

Entsprechend unserer Nutzungsempfehlung (Schlafen, Sitzen und Sitzen auf der Kante) ist eine Gewichtsbeschränkung bis maximal 150 kg (Bewegungsgewicht) über die gesamte Liegefläche pro Einzelbettkasten uneingeschränkt zulässig.

- Änderungen an der verstellbaren Basis ohne unsere vorherige schriftliche Zustimmung vorgenommen werden.
- das Produkt in einer Umgebung oder einem kommerziellen Umfeld verwendet wird, was so nicht vorgesehen war.

Eine Überschreitung dieser Gewichtsbeschränkung kann das Bett beschädigen und/oder Verletzungen verursachen, was zum Erlöschen der Garantie führt.

## **WIE KÖNNEN SIE BEI TEMPUR ERGO™ SMART POWERED BY SLEEPTRACKER-AI® IHREN ANSPRUCH GELTEND MACHEN?**

Um die TEMPUR ERGO™ SMART Powered by Sleeptracker-AI® Garantie in Anspruch nehmen zu können, müssen Sie:

- sich an Ihren TEMPUR® Kundendienst vor Ort wenden. Die Kontaktdaten des Kundendienstes finden Sie unter [tempur.com](https://tempur.com).
- die Originalrechnung oder den Kaufbeleg als Nachweis für den Kauf vorlegen.
- Wenn Sie dazu aufgefordert werden, senden Sie das Produkt gemäß den Anweisungen von TEMPUR® zurück.

Wenn festgestellt wird, dass der Anspruch in Übereinstimmung mit den Bedingungen dieser TEMPUR ERGO™ SMART Powered by Sleeptracker-AI® Garantie gültig ist, werden Ihnen die angemessenen Versandkosten für die Rücksendung des defekten Produkts erstattet, sofern das Produkt von einer Adresse innerhalb desselben Landes, in dem Sie es gekauft haben, zurückgesendet wurde.

## HAFTUNG IHNEN GEGENÜBER

Die Haftung im Rahmen der TEMPUR ERGO™ SMART Powered by Sleeptracker-AI® Garantie ist auf die Kosten für die Reparatur und/oder den Ersatz des Produkts beschränkt. Dementsprechend deckt die Garantie keine andere Haftung für Verluste oder Schäden ab, die sich aus dem Kauf, dem Besitz, dem Verkauf oder der Verwendung des Produkts ergeben, wie auch immer diese verursacht wurden. Die Garantie schließt jedoch die Haftung für Tod oder Körperverletzung, die durch Fahrlässigkeit, Betrug oder arglistige

## IHRE GESETZLICHEN RECHTE

Die TEMPUR ERGO™ SMART Powered by Sleeptracker-AI®-Garantie berührt nicht die gesetzlichen Rechte des Verbrauchers nach geltendem Recht, sondern soll die Rechte des Verbrauchers gegebenenfalls stärken. Bei Garantieansprüchen wenden Sie sich bitte an Ihren lokalen TEMPUR® Kundendienst - weitere Informationen finden Sie unter [tempur.com](https://tempur.com)

Täuschung verursacht wurden, weder aus noch schränkt sie diese in irgendeiner Weise ein.

Die Produkte werden nur für den häuslichen und privaten Gebrauch verkauft. Es besteht keine Haftung Ihnen gegenüber für entgangenen Gewinn, Geschäftsverluste, Geschäftsunterbrechungen oder den Verlust von Geschäftsmöglichkeiten.

**Sollten Sie innerhalb der Garantiezeit Probleme mit Ihrer verstellbaren Unterlage haben, lesen Sie bitte die Anweisungen in dieser Gebrauchsanweisung. Sollten die Probleme weiterhin bestehen, wenden Sie sich bitte an Ihren lokalen TEMPUR® Kundendienst.**

# KONFORMITÄTSERKLÄRUNG

DOC000012 ver.2

Der Hersteller, Osäuing Bed Factory Sweden, eine Tochtergesellschaft von Tempur Sealy International, Inc. registered in Riia 66, EE-71009 Viljandi, Estland, erklären, dass das folgende Produkt, **TEMPUR ARCTM Betten mit TEMPUR ERGOTM SMART Powered by Sleeptracker-AI® verstellbaren Lattenrosten** wie geliefert, mit den Anforderungen der folgenden EU-Richtlinien und Normen übereinstimmt:

Richtlinien/Standards	Betreff
Richtlinie 2006/42/EG	Maschinen
Richtlinie 2011/65/EU	RoHS
Richtlinie 2014/35/EU	Niederspannungsrichtlinie
Richtlinie 2014/53/EU	Funkanlagenrichtlinie
Richtlinie 2014/30/EU	EMV (Elektromagnetische Kompatibilität)
Richtlinie 2009/125/EG	Ökodesign
Norm ISO 19833:2018	Möbel - Betten - Prüfverfahren zur Bestimmung der Stabilität, Festigkeit und Haltbarkeit
Teilweise Konformität mit folgenden Standards	Betreff
Norm EN 1725:1998	Wohnmöbel Betten und Matratzen Sicherheitstechnische Anforderungen und Prüfverfahren

Diese Konformitätserklärung wird unter der alleinigen Verantwortung des Herstellers ausgestellt.

Unterzeichnet für und im Namen von:

Datum: 05.05.2025

Osäuing Bed Factory Sweden,

Eine Tochtergesellschaft von Tempur Sealy International, Inc.

Riia 66, EE-71009 Viljandi, Estland



Indrek Aasna — Geschäftsführer



Renel Pakkas - Controller